



MKTY-30

TİTREŞİM YUTUCU METAL KOMPANSATÖR

GENEL ÖZELLİKLER

Metal körüklü titreşim yutucu kompansatörler, sistemdeki stresi ve eksenel dengesizliği azaltır. Özel dizaynları sayesinde titreşim sönmüleyebilme, gürültü ve sesleri absorbe edebilme özelliğine sahiptirler.

Yapısı:

Dizayn ve üretim: EJMA standartlarına göre yapılmıştır. Basınç ve sıcaklık değerleri DIN 2401 standartlarına uygundur.

Malzeme Yapısı:

Körükler ve laynerler DIN 17440'a uygun olarak paslanmaz çelik, bağlantı parçaları paslanmaz çelik ya da karbon çelik olarak üretilir. Diğer malzemeler isteğe bağlı olarak üretilebilir.

Bağlantı:

Flanşlı

Nominal Çap:

DN 25 (1") - DN 2600 (104")

Basınç Değerleri:

Titreşim yutucu kompansatörler standart PN16 basınç sınıfında üretilmekte olup, daha yüksek basınç sınıfları için özel dizaynlar neticesinde imal edilmektedirler. Operasyon basıncı nominal çapa ve operasyon sıcaklığına bağlıdır.

Sıcaklık Aralığı:

Malzeme yapısına göre - 196°C'den + 600°C'ye kadar

Uygulama:

- Klima, havalandırma sistemleri, sıhhi tesisatlar
- Hava kompresörleri
- Boru hatları
- Kanalizasyon ve drenaj hatları
- Pompalarda emme ve basma ağzları
- Sıcak hava hatları
- Kimyasal tesisler
- Endüstriyel tesisler
- Güç makineleri
- Denizsel sistemler

MKTY-30 TİTREŞİM YUTUCU METAL KOMPANSATÖR

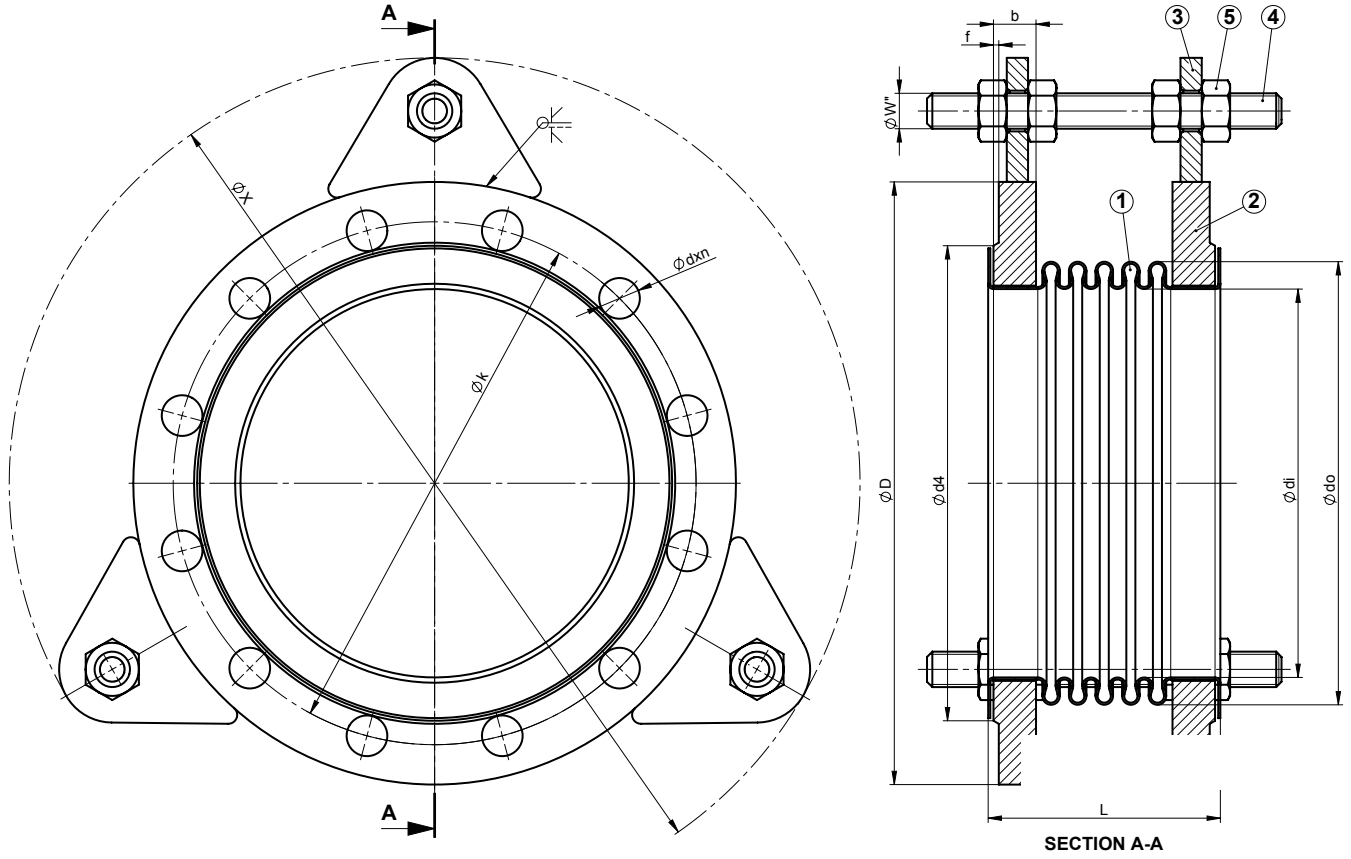

Çap	ØD	Øk	Ød4	b	f	Ødxn	Ødi	Ødo	L
20	101	75	58	16	2	Ø14x4	38	48,2	110
25	115	85	68	16	2	Ø14x4	38	48,2	110
32	140	100	78	16	2	Ø18x4	42,4	55	115
40	150	110	88	16	2	Ø18x4	48,3	61	120
50	165	125	102	18	3	Ø18x4	60,3	76	115
65	185	145	122	18	3	Ø18x4	76,1	95	115
80	200	160	138	20	3	Ø18x8	88,9	111	115
100	220	180	158	20	3	Ø18x8	114,3	140	120
125	250	210	188	22	3	Ø18x8	139,7	164	130
150	285	240	212	22	3	Ø23x8	168,3	200	145
200	340	295	268	24	3	Ø23x12	219,1	250	140
250	405	355	320	26	3	Ø27x12	273	323	150
300	460	410	378	28	4	Ø27x12	323,9	380	150
350	520	470	438	30	4	Ø27x16	355,6	415	160

No	Parça Adı	Malzeme
1	Körük	Paslanmaz Çelik
2	Flanş	St. 37 Karbon Çelik
3	Kulak	Paslanmaz Çelik
4	Rot	Paslanmaz Çelik
5	Somun	Paslanmaz Çelik

MKTY-30 TİTREŞİM YUTUCU METAL KOMPANSATÖR

3D UYGULAMA ÖRNEĞİ

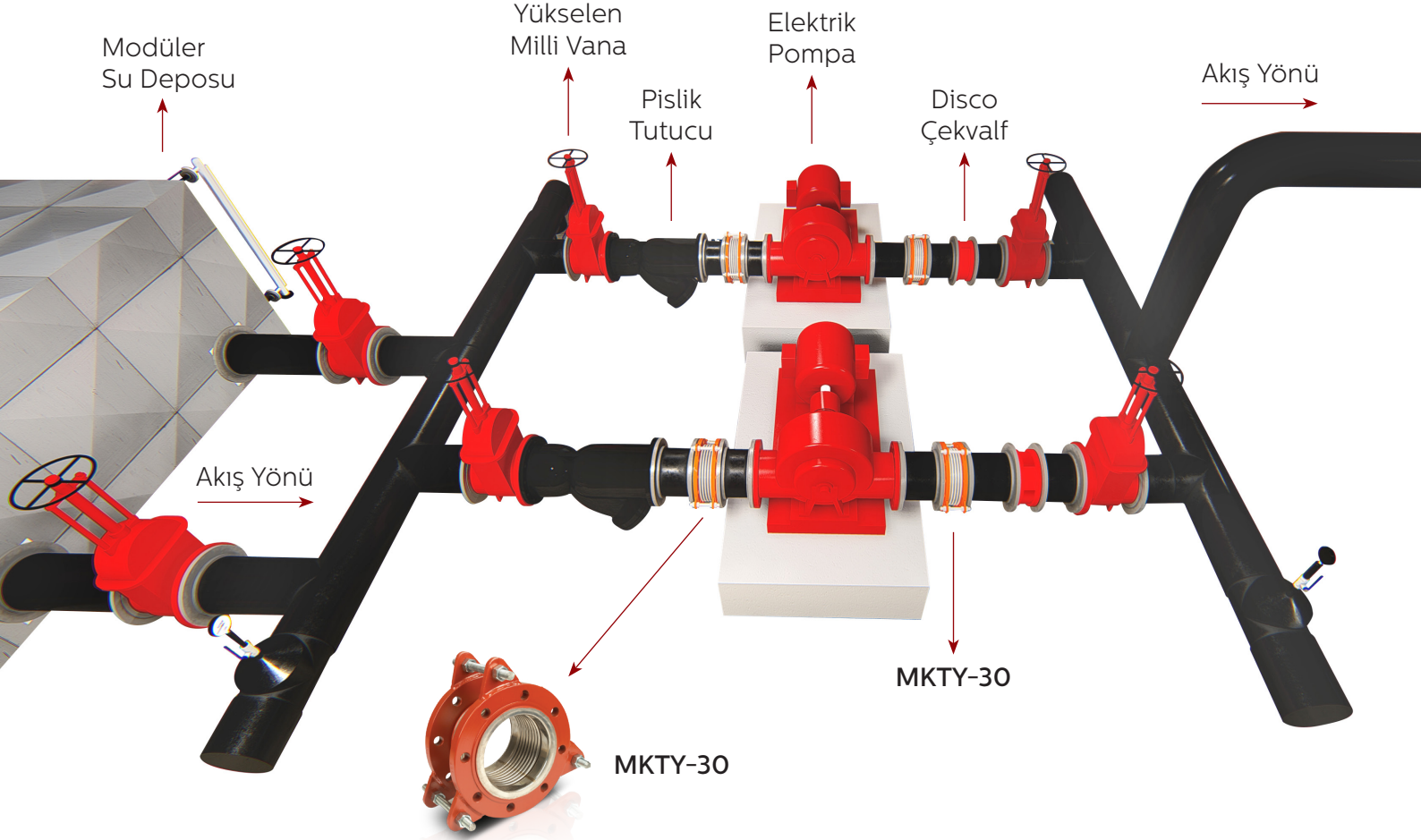

GENEL MÜDÜRLÜK / FABRİKA

Atatürk Sanayi Bölgesi Hadımköy Mahallesi Mustafa İnan Caddesi No: 44 Arnavutköy - İSTANBUL
Tel: +90 212 771 01 45 (pbx) | Faks: +90 212 771 47 27 | info@ayvaz.com | www.ayvaz.com

BÖLGE MÜDÜRLÜKLERİ

- İSTANBUL** Atatürk Sanayi Bölgesi Hadımköy Mahallesi Mustafa İnan Caddesi No: 44 Arnavutköy - İSTANBUL
Tel: +90 212 771 01 45 (pbx) | Faks: +90 212 771 25 60 | GSM: +90 533 925 97 29 | satis@ayvaz.com
- İST. TUZLA** İçmeler Mevki Evliya Çelebi Mah. Genç Osman Cad. Ak İş Merkezi No: 5894 K: 1 D: 3 Tuzla - İSTANBUL | GSM: +90 530 568 25 87 | tuzla@ayvaz.com
- ADAPAZARI** GSM: +90 537 394 72 84 | adapazari@ayvaz.com
- ANKARA** Şemsettin Günaltay Cad. No: 278/7 Kırkkonaklar Çankaya / ANKARA | Tel: +90 312 446 72 96-97 | Faks: +90 312 436 52 52 | ankarabolge@ayvaz.com
- ANTALYA** GSM: +90 530 404 71 66 | antalyabolge@ayvaz.com
- BURSA** Beşevler Mah. Aktaş Sok. Güleçler İş Mrk. No: 3 K: 2/8 Nilüfer/BURSA | Tel: +90 224 256 97 45 | Faks: +90 224 256 97 46 | bursabolge@ayvaz.com
- GAZİANTEP** Mücahitler Mah. 52054 No'lu Sok. Güneydoğu İş Mrk. No: 10/49 GAZİANTEP
Tel: +90 342 323 14 42 | Faks: +90 342 323 14 43 | GSM: +90 533 925 97 33 | gaziantep@ayvaz.com
- ADANA ŞUBE:** GSM: +90 533 925 97 28 | adanabolge@ayvaz.com
- DIYARBAKIR ŞUBE:** GSM: +90 533 925 97 36 | iakgun@ayvaz.com
- KAHRAMANMARAŞ ŞUBE:** GSM: +90 538 546 09 93 | hkizilay@ayvaz.com
- İZMİR** Balatçık Mah. 8914 Sok. No: 72 D: 9 Çiğli / İZMİR | Tel: +90 232 459 12 48 | Faks: +90 232 459 42 36 | izmirbolge@ayvaz.com
- DENİZLİ ŞUBE:** GSM: +90 530 827 17 12 | asahin@ayvaz.com
- KARADENİZ** GSM: +90 530 404 71 68 | karadenizbolge@ayvaz.com
- KOCAELİ** GSM: +90 535 201 48 26 | kocaeli@ayvaz.com
- KONYA** GSM: +90 538 546 09 88 | konyabolge@ayvaz.com
- TRAKYA** GSM: +90 530 568 25 85 | trakya@ayvaz.com